

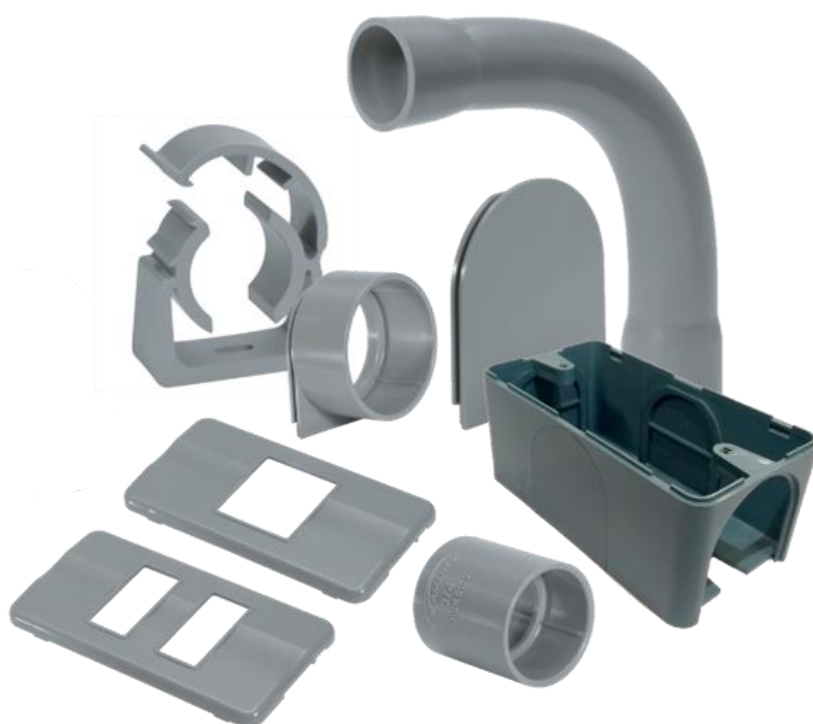

Ficha Técnica

Linha Aparente ElectroAmanco



Linha Aparente ElectroAmanco

PREDIAL >> ELÉTRICA >> ELECTROAMANCO

1. Apresentação do Produto

1.1 Função

Os eletrodutos são usados para condução e acomodação de fios, cabos e outros dispositivos elétricos para instalações aparentes, que precisem estar facilmente acessíveis para manutenções.

1.2 Aplicações

Aplicados de maneira permanente e/ou temporária em instalações elétricas prediais de baixa tensão (até 1000V em tensão alternada ou 1500V em tensão contínua).

2. Características Técnicas

Tubos

- Fabricado em PVC (Policloreto de vinila), não propaga chamas;
- Cor: Cinza;
- Disponíveis nos diâmetros referenciais de 1/2, 3/4 e 1”;
- Eletrodutos com comprimento de 3 metros;
- Para tomadas e interruptores padrões de mercado;
- Caixa elétrica única para bitolas de 1/2, 3/4 e 1”, grau de proteção IP50.
- Instalação em áreas internas;
- Classificação: Tipo C – Aparente, classe pesada;

- Temperatura máxima de uso: 45°C.

Normas de Referência

NBR5410 – Instalações elétricas de baixa tensão;
 NBR15465 – Sistemas de eletroduto plásticos para instalações elétricas de baixa tensão.
 NBR IEC 60670-1 - Caixas e invólucros para acessórios elétricos para instalações elétricas fixas domésticas e análogas.

Itens Complementares

- Fita Isolante

3. Benefícios

- Não propaga chamas;
- Instalação intuitiva e fácil manutenção;
- Produto resistente e não enferruja;
- Encaixe simples dos tubos às caixas de luz;
- Acabamento em alto brilho;
- Maior espaço na caixa de luz para instalação das tomadas e interruptores

4. Informações Complementares

4.1 Montagem

1º Faça as marcações na parede, identificando onde serão colocados as caixas e as passagens dos eletrodutos;

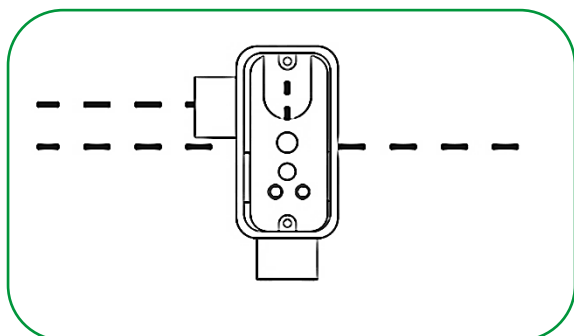

2º Faça a furação dos pontos onde serão instaladas as abraçadeiras, e com o auxílio de buchas e parafusos, instale as abraçadeiras, respeitando a distância média de 1,5 metro entre elas:

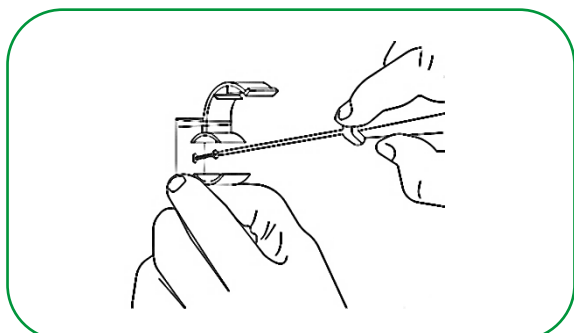

3º Inicie a montagem do sistema, fixando inicialmente os componentes (adaptador, acabamento) na caixa ElectroAmanco,

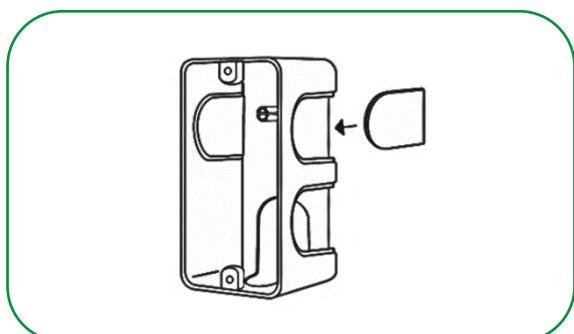

conforme necessidade do projeto; Nota: Caixa de luz em tamanho único para 1/2, 3/4 e 1”.

4º Nas marcações realizadas na etapa 1, faça a

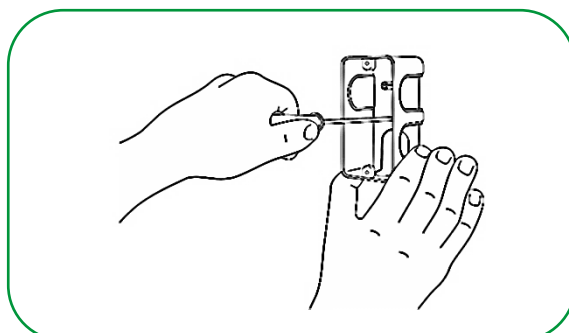

furação e fixe a caixa de luz na parede com o auxílio de bucha e parafuso, utilizando o furo central no fundo da caixa de luz para fixação;

5º Introduza a ponta do eletroduto correspondente na caixa de luz ElectroAmanco;

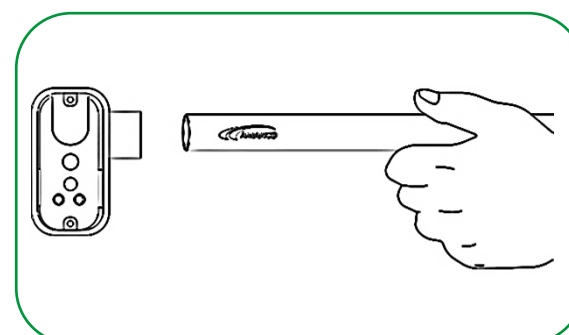

6º Fixe o eletroduto ElectroAmanco nas abraçadeiras até a próxima caixa a instalar;

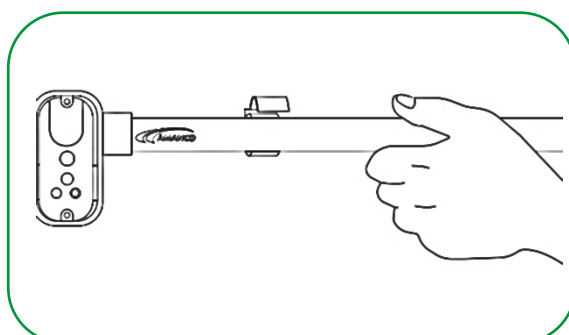

7º Proceda essa operação até todas as caixas, eletrodutos e conexões estarem instalados e interligados e faça a instalação elétrica, fixando os interruptores, tomadas e dispositivos conforme o seu projeto;

8º Finalize a instalação com o encaixe sob pressão das tampas (espelhos) ElectroAmanco universais conforme desenho da tomada instalada, verifique tópico 4.5 sobre a compatibilidade das tomadas e interruptores de mercado com as tampas (espelhos) disponíveis.

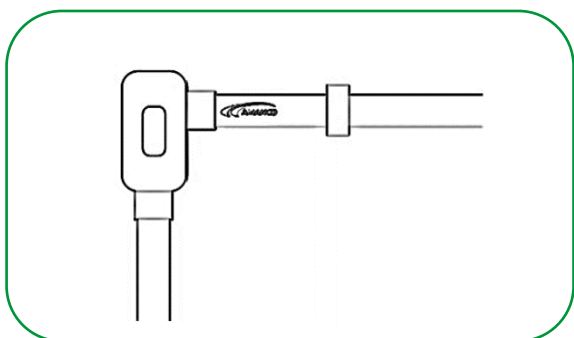

4.2 Observações

- Durante instalação, deve-se evitar choques, batidas e caminhar sobre os produtos para prevenir quebras e/ou trincas.
- A linha ElectroAmanco é destinada a instalação indoor. Não é recomendável a instalação em áreas externas.
- A passagem dos fios e a instalação elétrica devem ser realizadas somente após a conclusão da instalação dos eletrodutos, respectivas caixas de luz, quadros, caixas de passagem e outros serviços de obra. Para facilitar a inserção dos fios, podem-se utilizar os seguintes procedimentos:

- Guias de puxamento, que devem ser introduzidas somente após pronta a instalação dos eletrodutos;
- Lubrificantes que não prejudiquem a isolação dos condutores (vaselina industrial em pasta ou líquida) que facilitem o deslizamento dos fios pelo interior dos eletrodutos, e que não prejudiquem a parte isolante dos fios.

4.3 Transporte e Armazenamento

- No transporte dos eletrodutos, deve ser evitado o manuseio violento, grandes flechas, colocação em balanço e contato dos tubos com peças metálicas e salientes;
- Os eletrodutos devem ser carregados e nunca arrastados sobre o solo, para evitar avarias nas pontas;
- No descarregamento, devem ser evitadas quedas ao solo.
- Armazenar o produto em sua embalagem original em local ventilado e livre de intempéries e exposição direta do sol até a utilização. Nas operações de carga e descarga deve-se evitar choques, batidas e atrito das embalagens para prevenir quebras e/ou rachaduras que danifiquem o produto.

4.4 Manutenção

O sistema ElectroAmanco não necessita de manutenção. Para manutenção do circuito elétrico, contate um eletricista especializado, lembrando sempre de desligar o disjuntor geral da edificação antes de realizar a manutenção.

4.5 Compatibilidade

As tampas (espelhos) ElectroAmanco tem compatibilidade com os modelos de tomadas e interruptores conforme tabela abaixo:

Fabricante >>>>	Pial Legrand Lorenzetti	Fame	Alumbra	Mec-tronic	Iriel	Peesa	Apoio	Schneider	Ilumi
Linha >>>>	Lig-Lev	Blanc	Tradicional e Bari	Classic e Milleniun	Duale	Quality e Tradicional	Silenlux e Bianca	TOC	Stylus
22230									
22232									
22233		X		X	X	X	X	X	X
22234						X			
22236		X			X		X		X
22237		X					X	X	

5. Itens da Linha

Eletroduto Aparente

Código	Descrição do produto	UR	Peso unit (gramas)	EAN unitário	EAN embalagem
22209	ELETRODUTO ELECTROAMANCO 1/2X3 M	10	400,0	7891960126052	-
22210	ELETRODUTO ELECTROAMANCO 3/4X3 M	10	700,0	7891960126069	-
22211	ELETRODUTO ELECTROAMANCO 1X3 M	10	1190,0	7891960126076	-

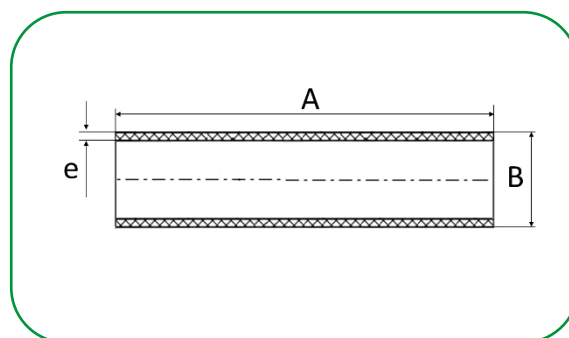

BITOLA	A	B	e
1/2"	3.000	1/2"	1,8
3/4"	3.000	3/4"	2,3
1"	3.000	1"	2,7

* medidas aproximadas em milímetros (mm).

Abraçadeira

Código	Descrição do produto	UR	Peso unit (gramas)	EAN unitário	EAN embalagem
22212	ABRACADEIRA ELECTROAMANCO 1/2 E 3/4	25	7,2	7891960126083	7891960126267
22219	ABRACADEIRA ELECTROAMANCO 1	10	12,1	7891960126106	7891960126113

*As abraçadeiras de 1" também são compatíveis com os eletrodutos de 1.1/4

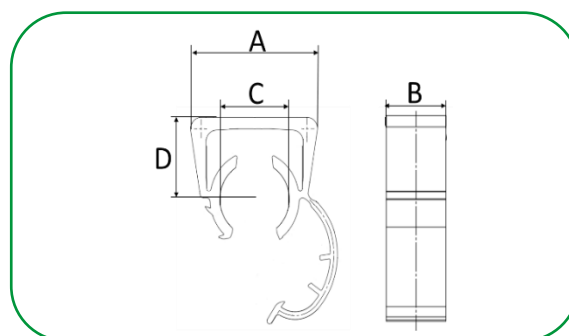

BITOLA	A	B	C	D
1/2" e 3/4"	36,0	17,0	1/2" e 3/4"	21,5
1"	53,9	17,0	1"	31,6

* medidas aproximadas em milímetros (mm).

Acabamento

Código	Descrição do produto	UR	Peso unit (gramas)	EAN unitário	EAN embalagem
22225	ACABAMENTO ELECTROAMANCO	10	6,0	7891960126229	7891960126236

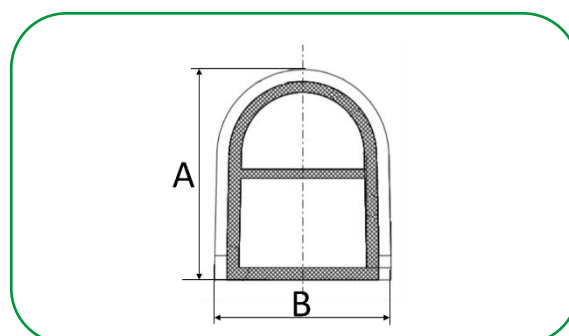

MODELO	A	B
ÚNICO	48,5	44,0

* medidas aproximadas em milímetros (mm)

Adaptador

Código	Descrição do produto	UR	Peso unit (gramas)	EAN unitário	EAN embalagem
22222	ADAPT ELECTROAMANCO 1/2	10	8,3	7891960126168	7891960126175
22223	ADAPT ELECTROAMANCO 3/4	10	8,6	7891960126182	7891960126199
22224	ADAPT ELECTROAMANCO 1	10	11,4	7891960126205	7891960126212

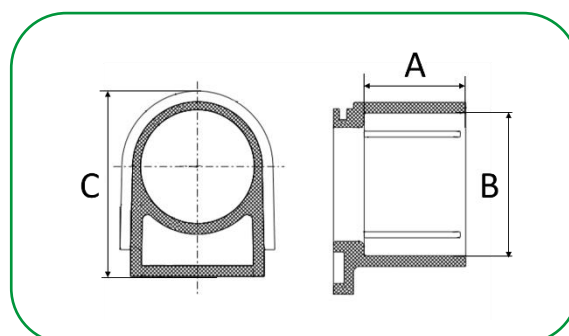

BITOLA	A	B	C
1/2"	13,60	1/2"	48,5
3/4"	15,60	3/4"	48,5
1"	17,60	1"	48,5

* medidas aproximadas em milímetros (mm).

Curva 90°

Código	Descrição do produto	UR	Peso unit (gramas)	EAN unitário	EAN embalagem
70000	CURVA 90 ELECTROAMANCO 1/2	10	33,6	7891960126571	7891960126588
70001	CURVA 90 ELECTROAMANCO 3/4	10	52,0	7891960126557	7891960126564
70002	CURVA 90 ELECTROAMANCO 1	5	97,2	7891960126533	7891960126540

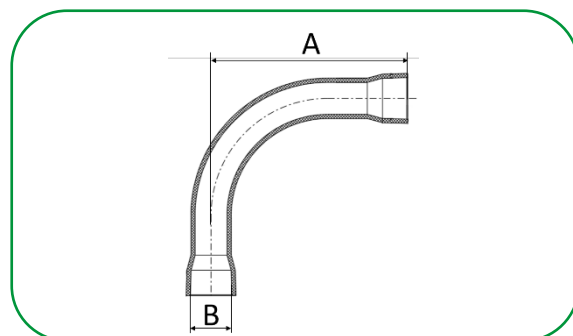

BITOLA	A	B
1/2"	101,2	1/2"
3/4"	112,0	3/4"
1"	123,0	1"

* medidas aproximadas em milímetros (mm).

Kit Caixa de Luz 5 Entradas

Código	Descrição do produto	UR	Peso unit (gramas)	EAN unitário	EAN embalagem
22220	KIT CX 5 ENTR ELECTROAMANCO	12	54,3	7891960126120	7891960126137

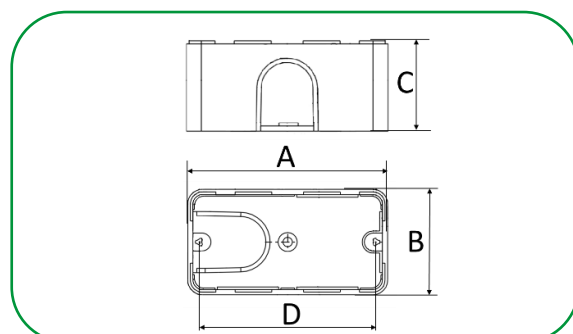

MODELO	A	B	C	D
ÚNICO	115,0	60,0	52,0	83,5

* medidas aproximadas em milímetros (mm).

* acompanha 4 acabamentos

Kit Caixa de Luz 6 Entradas

Código	Descrição do produto	UR	Peso unit (gramas)	EAN unitário	EAN embalagem
22221	KIT CX 6 ENTR ELECTROAMANCO	12	46,4	7891960126144	7891960126151

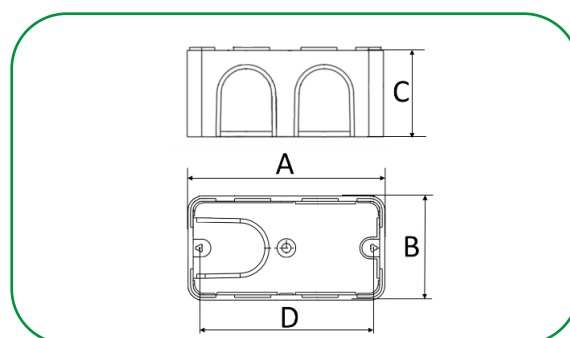

MODELO	A	B	C	D
ÚNICO	115,0	60,0	52,0	83,5

* medidas aproximadas em milímetros (mm).

* acompanha 5 acabamentos.

Luva

Código	Descrição do produto	UR	Peso unit (gramas)	EAN unitário	EAN embalagem
22227	LUVA ELECTROAMANCO 1/2	25	5,5	7891960126274	7891960126281
22228	LUVA ELECTROAMANCO 3/4	25	7,9	7891960126298	7891960126304
22229	LUVA ELECTROAMANCO 1	10	16,3	7891960126458	7891960126465

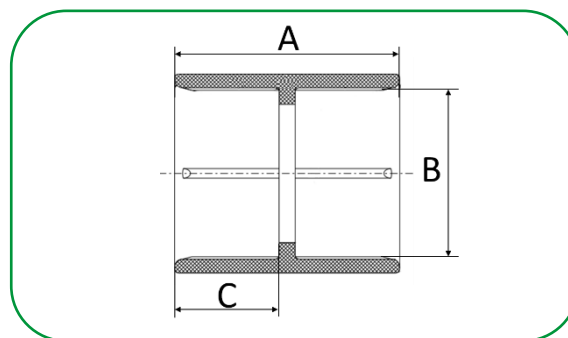

BITOLA	A	B	C
1/2"	28,0	1/2"	13,0
3/4"	32,0	3/4"	15,0
1"	36,0	1"	17,0

* medidas aproximadas em milímetros (mm).

Tampa 1 Tecla

Código	Descrição do produto	UR	Peso unit (gramas)	EAN unitário	EAN embalagem
22230	TAMPA 1 TEC VERT ELECTROAMANCO	6	20,8	7891960126311	7891960126328

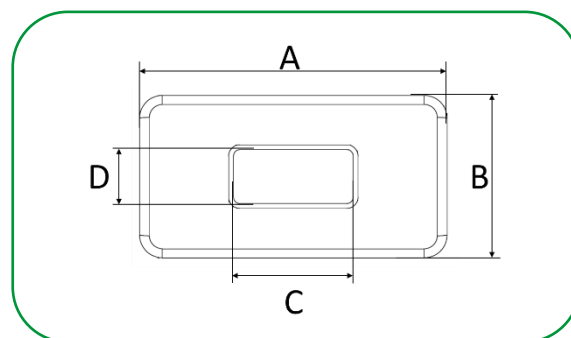

MODELO	A	B	C	D
1 TECLA	115,0	60,0	37,0	17,0

* medidas aproximadas em milímetros (mm).

Tampa 2 Teclas - Juntas

Código	Descrição do produto	UR	Peso unit (gramas)	EAN unitário	EAN embalagem
22232	TAMPA 2 TEC JUN ELECTROAMANCO	6	19,6	7891960126335	7891960126342

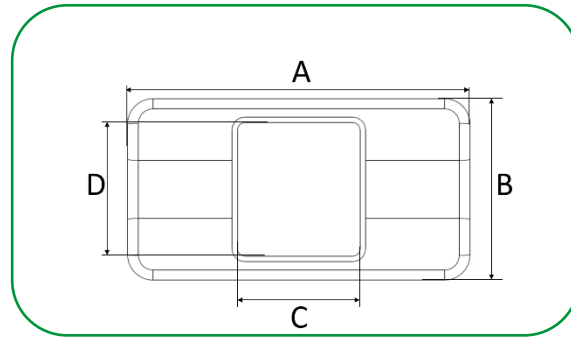

MODELO	A	B	C	D
2 TECLAS	115,0	60,0	33,8	37,0

* medidas aproximadas em milímetros (mm).

Tampa 2 Teclas - Separadas

Código	Descrição do produto	UR	Peso unit (gramas)	EAN unitário	EAN embalagem
22233	TAMPA 2 TEC SEP ELECTROAMANCO	6	19,2	7891960126359	7891960126366

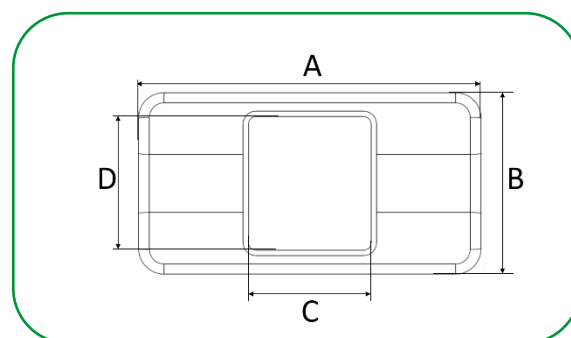

MODELO	A	B	C	D
2 TECLAS	115,0	60,0	17,0	37,0

* medidas aproximadas em milímetros (mm).

Tampa 1 Tomada Hexagonal

Código	Descrição do produto	UR	Peso unit (gramas)	EAN unitário	EAN embalagem
22237	TAMPA 1 TOM VERT HEX ELECTROAMANCO	6	20,8	7891960126434	7891960126441

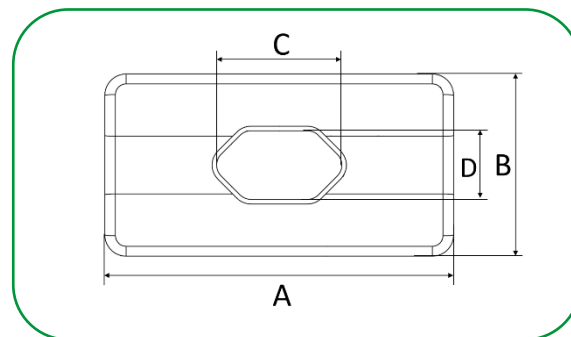

MODELO	A	B	C	D
TOMADA HEXAGONAL	115,0	60,0	41,30	22,60

* medidas aproximadas em milímetros (mm).

Tampa 3 Teclas - Tomadas

Código	Descrição do produto	UR	Peso unit (gramas)	EAN unitário	EAN embalagem
22234	TAMPA 3 TEC ELECTROAMANCO	6	23,2	7891960126373	7891960126380

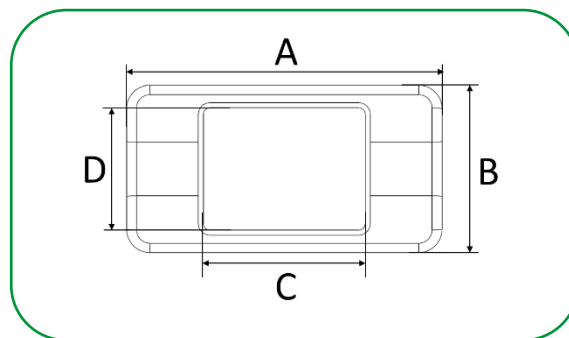

MODELO	A	B	C	D
3 TECLAS	115,0	60,0	48,5	36,6

* medidas aproximadas em milímetros (mm).

Tampa Tomada Redonda

Código	Descrição do produto	UR	Peso unit (gramas)	EAN unitário	EAN embalagem
22236	TAMPA TOM REDON ELECTROAMANCO	6	19,3	7891960126410	7891960126427

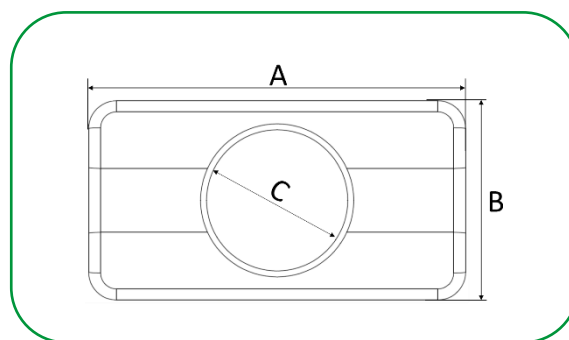

MODELO	A	B	C
TOMADA REDONDA	115,0	60,0	35,4

* medidas aproximadas em milímetros (mm).

Tampa Cega

Código	Descrição do produto	UR	Peso unit (gramas)	EAN unitário	EAN embalagem
22235	TAMPA CEGA ELECTROAMANCO	6	18,1	7891960126397	7891960126403

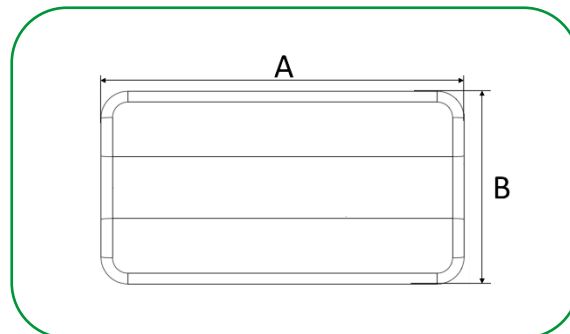

MODELO	A	B	Peso (g)
CEGO	115,0	60,0	22,0

* medidas aproximadas em milímetros (mm).

A Orbia é uma empresa movida por um propósito comum: promover a vida em todo o mundo. Os cinco grupos empresariais Orbia têm um foco coletivo na expansão do acesso à saúde e ao bem-estar, reinventando o futuro das cidades e dos lares, garantindo a segurança alimentar e hídrica, ligando as comunidades à informação e acelerando uma economia circular com materiais básicos e avançados, produtos especializados e soluções inovadoras.



Polymer
Solutions
Connectivity
Solutions

Building &
Infrastructure
Fluor & Energy
Materials

Precision
Agriculture



/AmancoWavinBR



/AmancoWavinBR



@AmancoWavinBrasil



/amanco-wavin

Acesse o nosso site: amancowavin.com.br