



Ficha Técnica

Fita Isolante



Fita Isolante

PREDIAL >> ELÉTRICA >> FITA ISOLANTE

1. Apresentação do Produto

1.1 Função

A Fita Isolante é utilizada para fazer o isolamento de fios decapados, para que não haja o contato com materiais que possivelmente causariam um curto-circuito.

1.2 Aplicações

Todas as linhas elétricas de baixa tensão com isolamento até 750V.

2. Características Técnicas

- Para instalações elétricas de baixa tensão;
- Material/cor: Fabricado em PVC, na cor preta;
- Temperatura de trabalho: de 0°C a 90°C;
- Tipo: Classe B.

Normas de Referência

NBR NM 60454 - Fitas adesivas sensíveis à pressão para fins elétricos

3. Benefícios

- Não propaga chama;
- Alta rigidez dielétrica;
- Alta aderência ao longo do tempo.

4. Informações Complementares

4.1 Instalação

Limpe a área a ser isolada e após passe a fita nesta área, de forma que a segunda volta faça a aplicação cobrindo parte da camada anterior. Cubra a área a ser isolada completamente exercendo uma leve pressão sobre o material.

4.2 Transporte e Armazenagem

O produto deve ser armazenado em sua embalagem original em local seco, arejado e coberto, livre de incidência direta do sol e chuva. A temperatura do ambiente não pode ultrapassar 40°C.

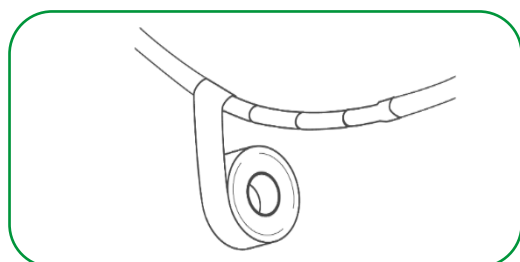

5. Itens da Linha

Fita Isolante

Código	Descrição do produto	Embalagem	UR	Peso unit (gramas)	EAN unitário	EAN embalagem
99103	FITA ISOLANTE PEGBOARD 19MMX5M CL B	Pegboard	60	31,0	7891960832953	7891960832946
99104	FITA ISOLANTE PEGBOARD 19MMX10M CL B	Pegboard	30	51,5	7891960832939	7891960832922
99105	FITA ISOLANTE PEGBOARD 19MMX20M CL B	Pegboard	30	89,0	7891960832915	7891960832908
90123	FITA ISOLANTE CX MASTER 19MMX5M CL B	Celofane	200	25,5	7891960017688	7891960161039
90124	FITA ISOLANTE CX MASTER 19MMX10M CL B	Celofane	150	45,5	7891960017671	7891960161138
90125	FITA ISOLANTE CX MASTER 19MMX20M CL B	Celofane	100	82,5	7891960161244	7891960161237

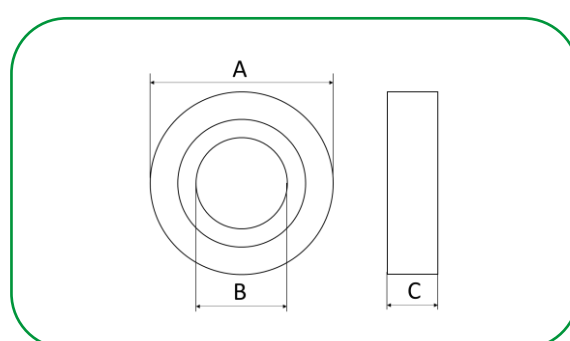

MODELO	A	B	C
19 x 5M	53,8	38,0	19,0
19 x 10M	62,0	38,0	19,0
19 x 20M	76,5	38,0	19,0

* medidas aproximadas em milímetros (mm).

A Orbia é uma empresa movida por um propósito comum: promover a vida em todo o mundo. Os cinco grupos empresariais Orbia têm um foco coletivo na expansão do acesso à saúde e ao bem-estar, reinventando o futuro das cidades e dos lares, garantindo a segurança alimentar e hídrica, ligando as comunidades à informação e acelerando uma economia circular com materiais básicos e avançados, produtos especializados e soluções inovadoras.



Polymer
Solutions
Connectivity
Solutions

Building &
Infrastructure
Fluor & Energy
Materials

Precision
Agriculture



/AmancoWavinBR



/AmancoWavinBR



@AmancoWavinBrasil



/amanco-wavin

Acesse o nosso site: amancowavin.com.br