



An Orbia business.

# Comfia Polysuper Basic



RADIANTE A PAVIMENTO



Codice	Materiale	Diametro mm	Spessore mm	Lunghezza mm
122517	PE-RT (II)/EVOH/PE-RT (II)	17	2,0	200
122617	PE-RT (II)/EVOH/PE-RT (II)	17	2,0	500

## Testo di capitolato

Tubo a 5 strati in polietilene PE-RT tipo II stabilizzato per alte temperature, prodotto in conformità a EN ISO 22391 (classe di applicazione 4/6 bar, secondo ISO 10508); lo strato centrale è costituito da una barriera all'ossigeno EVOH.

## Impiego

Il tubo POLYSUPER BASIC è un tubo di diametro 17 mm costituito da uno strato interno in PE-RT di seconda generazione – polietilene per alte temperature di tipo II -, uno strato intermedio EVOH costituente una barriera ad ossigeno ed uno strato di protezione esterno sempre in PE-RT di seconda generazione, strati uniti insieme da due ulteriori strati di collante. Il tubo così ottenuto è un tubo adatto agli impianti radianti a pavimento in quanto:

- ⊕ La particolare costruzione a 5 strati permette la protezione della barriera all'ossigeno, che non essendo all'esterno non può quindi essere danneggiata durante le operazioni di cantiere
- ⊕ Il PE-RT di seconda generazione (tipo II) è un prodotto particolarmente durevole specie alle temperature tipiche degli impianti radianti
- ⊕ L'uso del PE-RT permette una posa estremamente agevole del tubo

MDPAV11051250



## Caratteristiche tecniche

Proprietà	Unità di misura	Valore
Materiale	ISO 21003	PE-RT
Diametro esterno	mm	17
Diametro interno	mm	13
Coefficiente di dilatazione lineare	mm/mK	0,14
Conducibilità termica	W/mK	0,40
Classe di applicazione ISO 10508	-	Classe*4/6 bar
Rugosità superficiale interna	mm	0,007
Raggio minimo di curvatura	mm	85
Contenuto d'acqua	l/m	0,133
Peso	kg/m	0,102
Colore	-	Bianco

\*Classe 4= 60°C/25 anni + 40°C/20 anni + 20°C/2,5 anni + 70°C/2,5 anni + 100°C/100 ore.

## Sezione

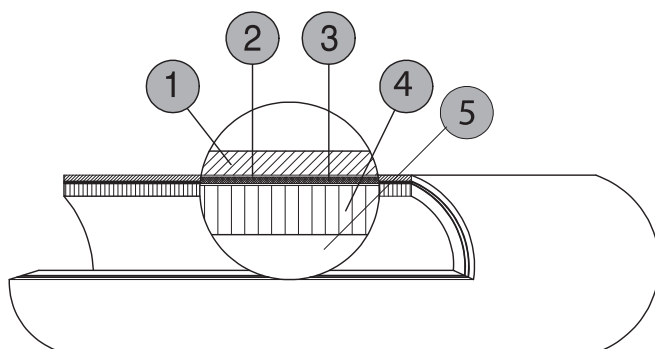

1. Tubo esterno in PE-RT tipo II
2. Strato di collante
3. Strato intermedio EVOH
4. Strato di collante
5. Tubo interno in PE-RT tipo II



## Diagramma perdita di carico – portata

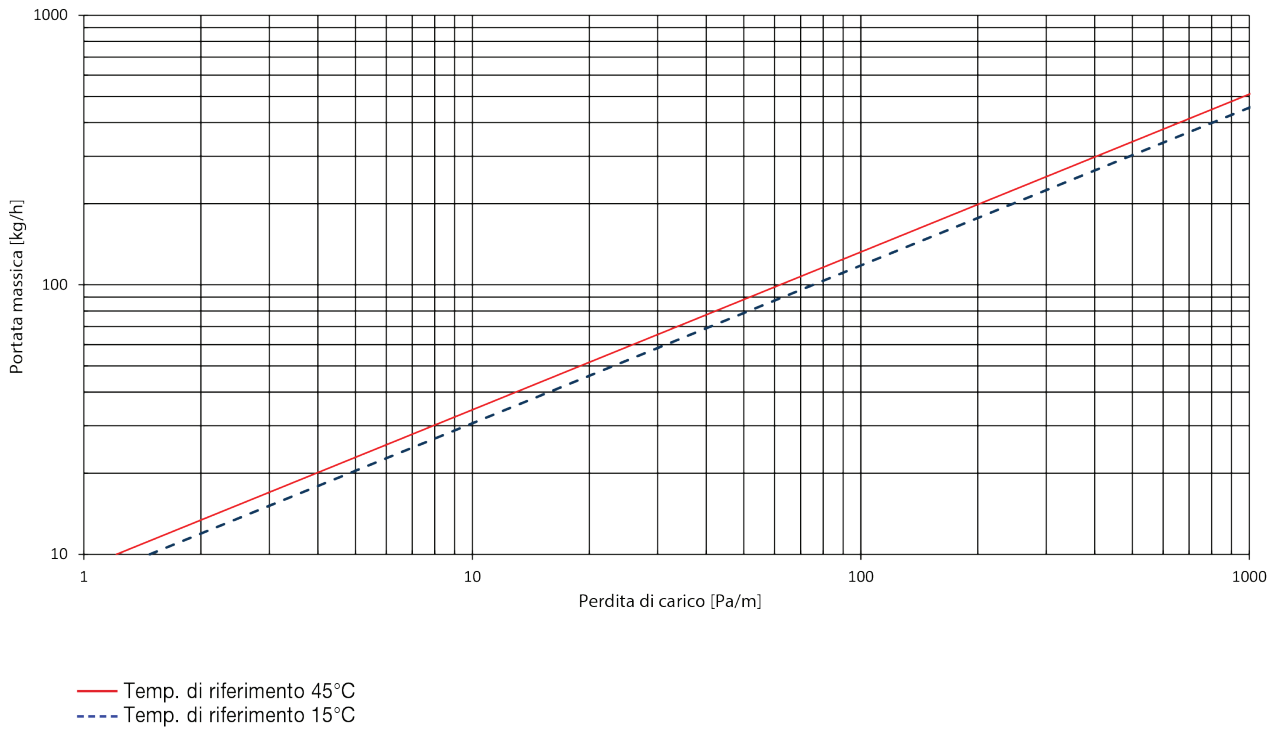

Wavin è parte di Orbia, una comunità di aziende che lavorano insieme per affrontare alcune delle sfide più complesse del mondo.

Siamo uniti da un obiettivo comune:  
To Advance Life Around the World.



**2025 Wavin Italia S.p.A.** | Via Boccalara, 24 | 45030 S. Maria Maddalena | Rovigo |  
Tel. +39 0425 758811 | [www.wavin.it](http://www.wavin.it) | [info.it@wavin.com](mailto:info.it@wavin.com)

© 2025 Wavin Italia S.p.A. Wavin si riserva il diritto di apportare modifiche senza preavviso. Grazie al continuo sviluppo dei prodotti possono essere apportati cambiamenti alle specifiche tecniche. L'installazione deve essere eseguita seguendo le istruzioni d'installazione.  
RAEE IT21040000012913 - Registro Pile e Accumulatori IT21040P00006936